

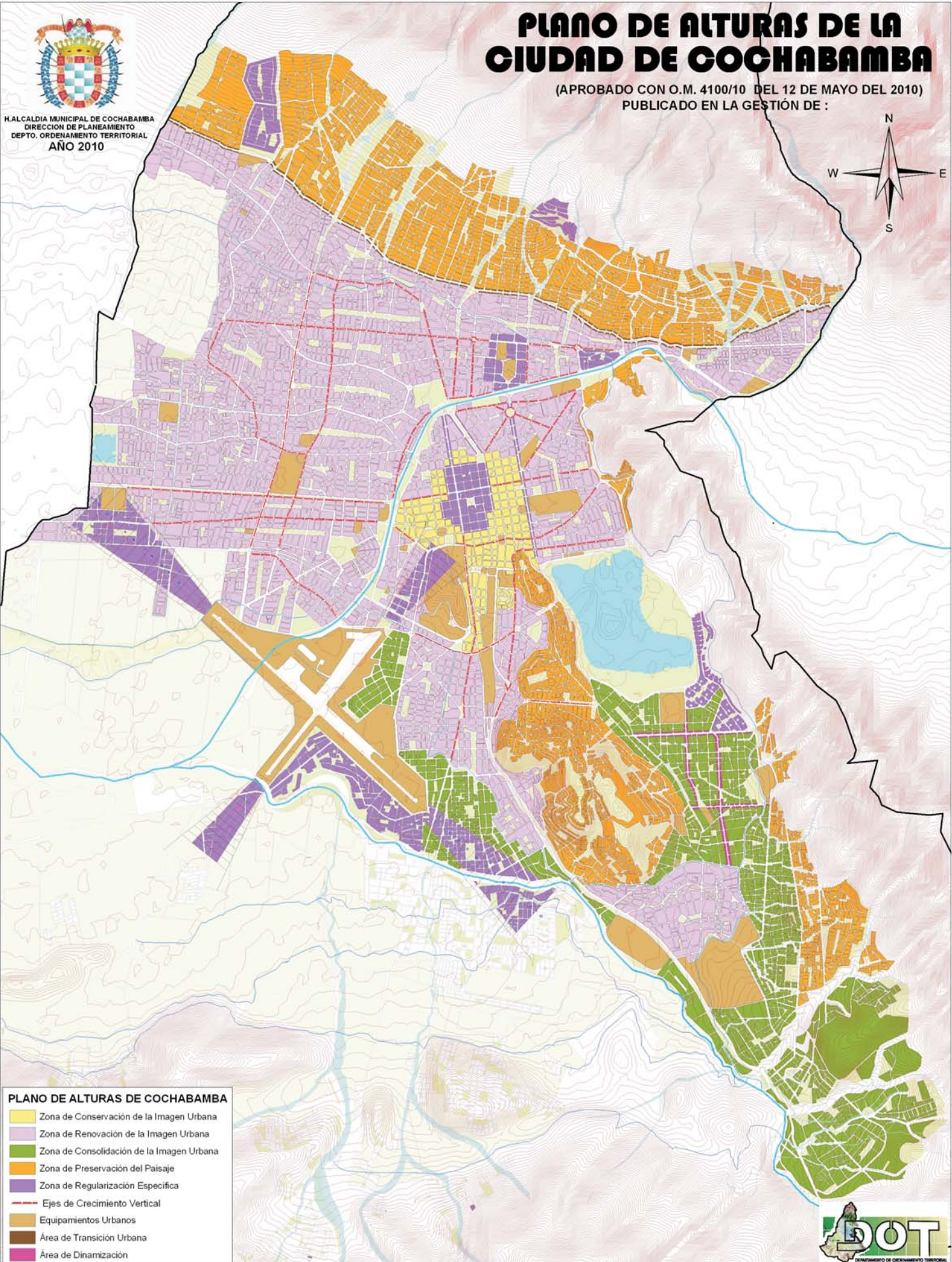

ALCALDIA MUNICIPAL DE COCHABAMBA
DIRECCION DE PLANEAMIENTO
DEPTO. ORDENAMIENTO TERRITORIAL
AÑO 2010

PLANO DE ALTURAS DE LA CIUDAD DE COCHABAMBA

(APROBADO CON O.M. 4100/10 DEL 12 DE MAYO DEL 2010)
PUBLICADO EN LA GESTIÓN DE :



PLANO DE ALTURAS DE COCHABAMBA

- Zona de Conservación de la Imagen Urbana
- Zona de Renovación de la Imagen Urbana
- Zona de Consolidación de la Imagen Urbana
- Zona de Preservación del Paisaje
- Zona de Regularización Especifica
- Ejes de Crecimiento Vertical
- Equipamientos Urbanos
- Área de Transición Urbana
- Área de Dinamización



ANEXOS GRAFICOS

EDIFICACION AISLADA

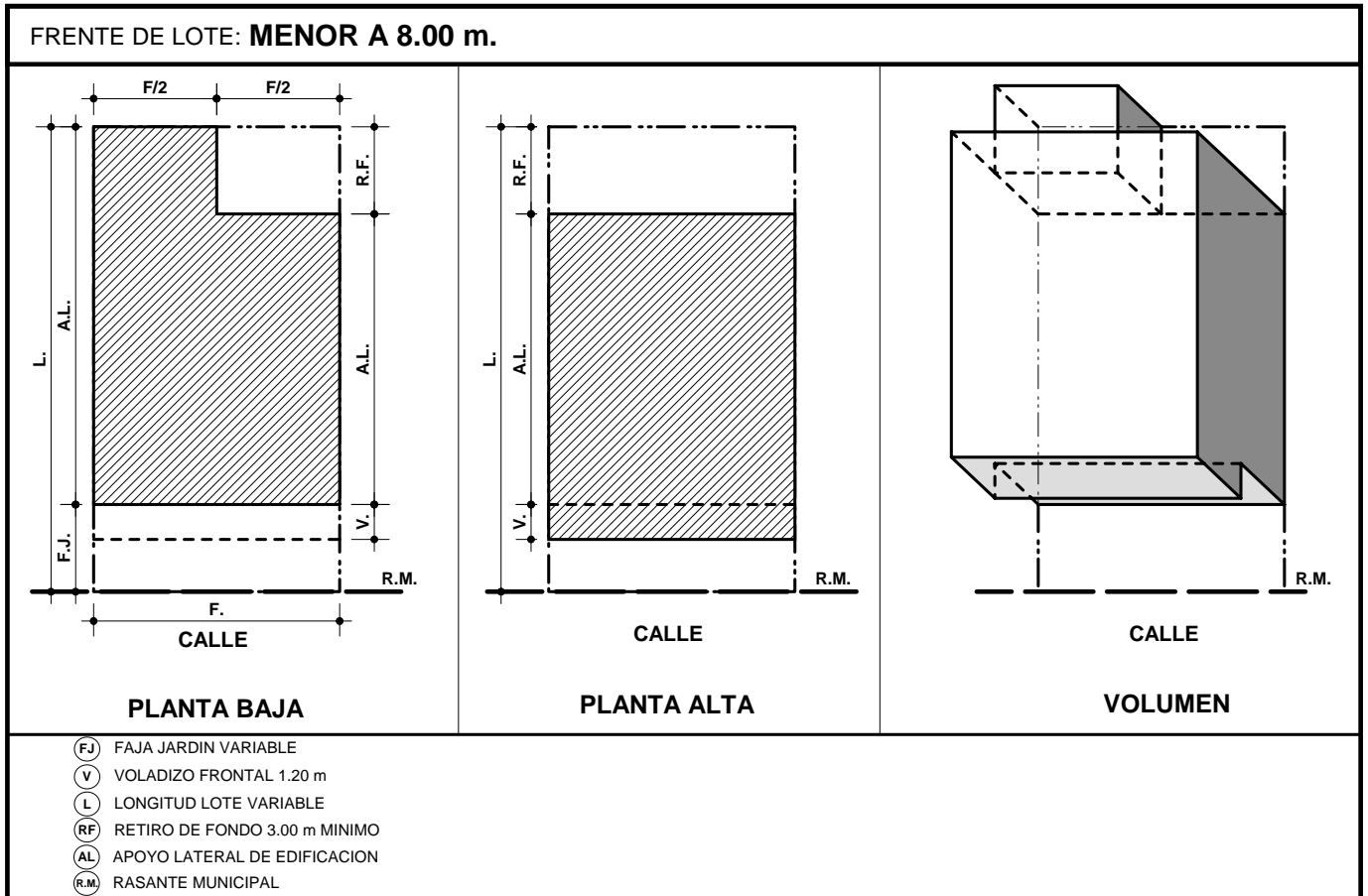

REGLAMENTO COMPLEMENTARIO A LA NORMATIVA URBANA

Aprobado con O.M. 4100/10 del 12 de mayo de 2010

FRENTE DE LOTE: De 8.01 m. a 10.00 m.

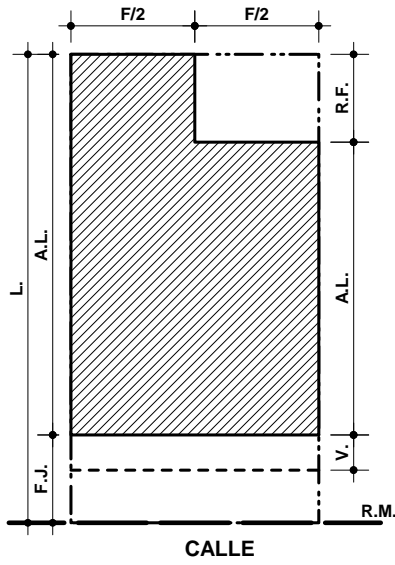

PLANTA BAJA

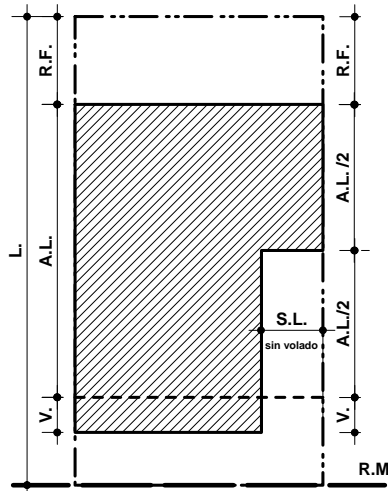

PLANTA ALTA

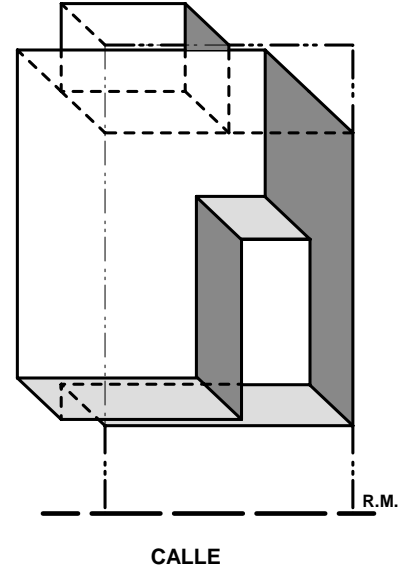

CALLE

- (FJ) FAJA JARDIN VARIABLE
- (V) VOLADIZO FRONTAL 1.20 m
- (L) LONGITUD LOTE VARIABLE
- (RF) RETIRO DE FONDO 3.00 m MINIMO

- (AL) APOYO LATERAL DE EDIFICACION
- (SL) SEPARACION LATERAL: 2.00 m. MINIMO
- (R.M) RASANTE MUNICIPAL

FRENTE DE LOTE: De 8.01 m. a 10.00 m.

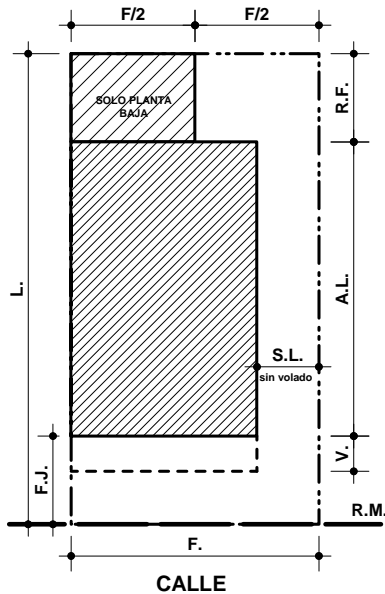

PLANTA BAJA y 1º PISO

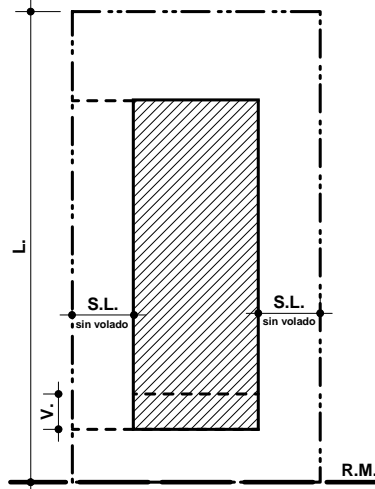

PLANTA 2º PISO

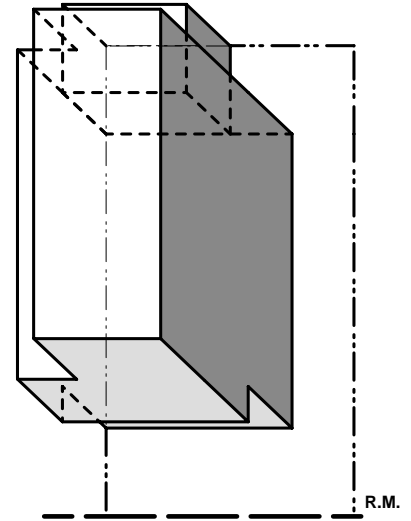

VOLUMEN

- (FJ) FAJA JARDIN VARIABLE
- (V) VOLADIZO FRONTAL 1.20 m
- (L) LONGITUD LOTE VARIABLE
- (RF) RETIRO DE FONDO 3.00 m MINIMO

- (AL) APOYO LATERAL DE EDIFICACION
- (SL) SEPARACION LATERAL: 2.00 m. MINIMO
- (R.M) RASANTE MUNICIPAL

FRENTE DE LOTE: De 10.01 a 13.00 m.

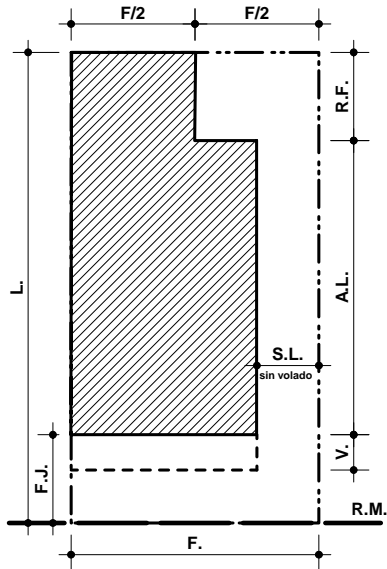

PLANTA BAJA

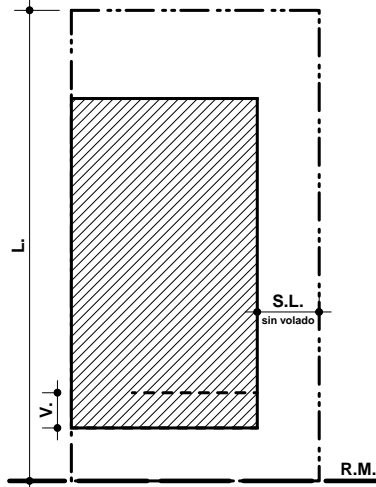

PLANTA ALTA

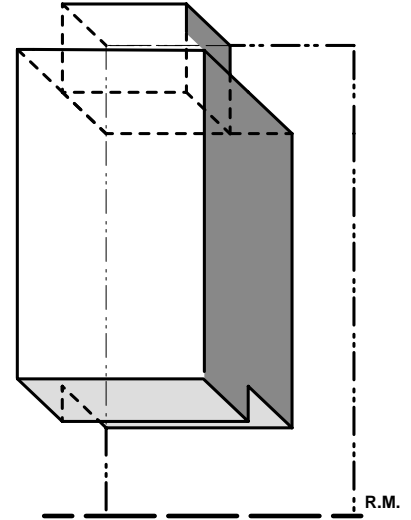

VOLUMEN

- (FJ) FAJA JARDIN VARIABLE
- (V) VOLADIZO FRONTAL 1.20 m
- (L) LONGITUD LOTE VARIABLE
- (RF) RETIRO DE FONDO 3.00 m MINIMO

- (AL) APOYO LATERAL DE EDIFICACION
- (SL) SEPARACION LATERAL: 2.00 m. MINIMO
- (R.M.) RASANTE MUNICIPAL

FRENTE DE LOTE: De 10.01 a 13.00 m.

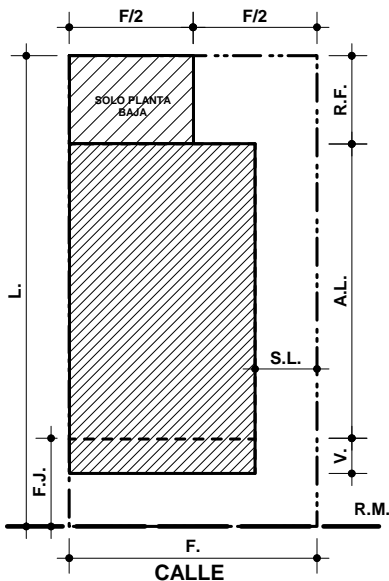

PLANTA BAJA y 1º PISO

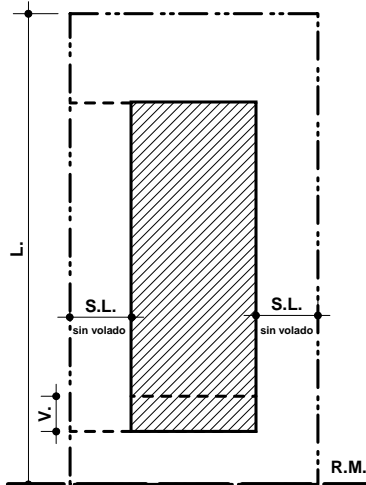

PLANTA 2º

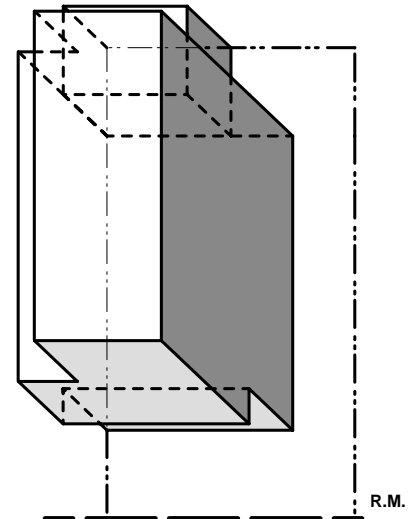

VOLUMEN

- (FJ) FAJA JARDIN VARIABLE
- (V) VOLADIZO FRONTAL 1.20 m
- (L) LONGITUD LOTE VARIABLE
- (RF) RETIRO DE FONDO 3.00 m MINIMO

- (AL) APOYO LATERAL DE EDIFICACION
- (SL) SEPARACION LATERAL: 2.00 m. MINIMO
- (R.M.) RASANTE MUNICIPAL

FRENTE DE LOTE: De 10.01 a 13.00 m.

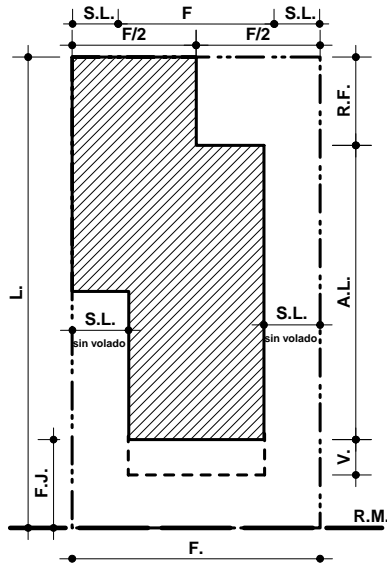

CALLE
PLANTA BAJA

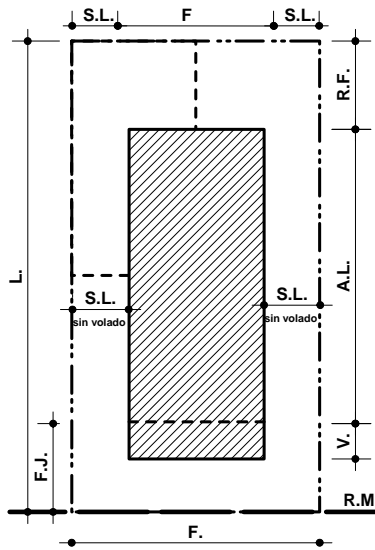

CALLE
PLANTA 1º

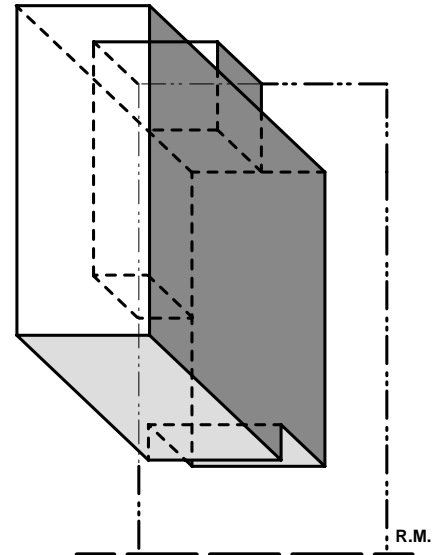

CALLE
VOLUMEN

- (FJ) FAJA JARDIN VARIABLE
- (V) VOLADIZO FRONTAL 1.20 m
- (L) LONGITUD LOTE VARIABLE
- (RF) RETIRO DE FONDO 3.00 m MINIMO

- (AL) APOYO LATERAL DE EDIFICACION
- (SL) SEPARACION LATERAL: 2.00 m. MINIMO
- (R.M) RASANTE MUNICIPAL

FRENTE DE LOTE: De 13.01 a Mas

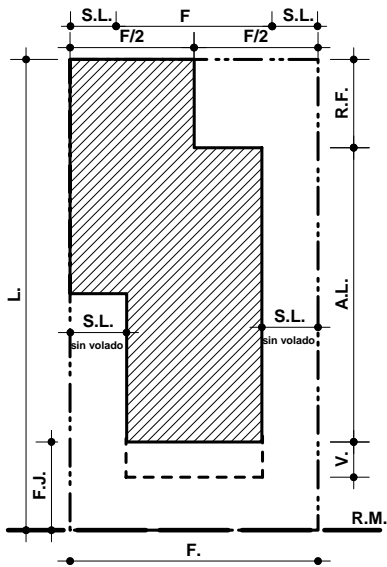

CALLE
PLANTA BAJA

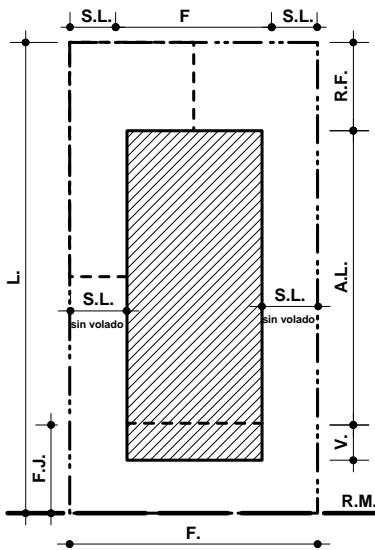

CALLE
PLANTA 1º

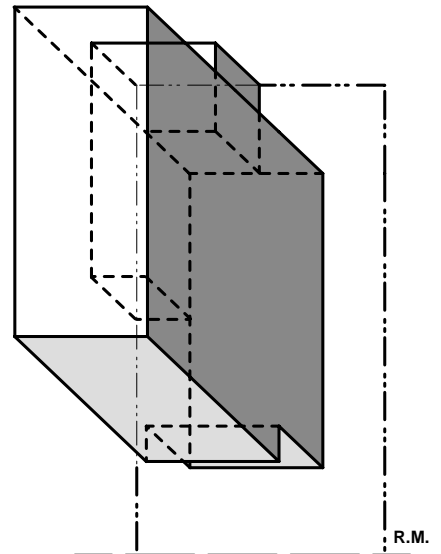

CALLE
VOLUMEN

- (FJ) FAJA JARDIN VARIABLE
- (V) VOLADIZO FRONTAL 1.20 m
- (L) LONGITUD LOTE VARIABLE
- (RF) RETIRO DE FONDO 3.00 m MINIMO

- (AL) APOYO LATERAL DE EDIFICACION
- (SL) SEPARACION LATERAL: 2.00 m. MINIMO
- (R.M) RASANTE MUNICIPAL

LOTE EN ESQUINA

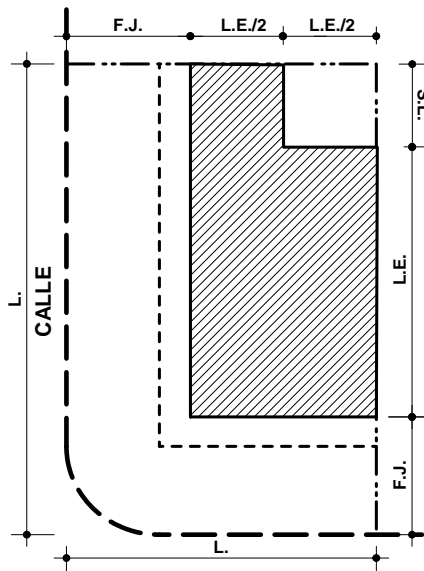

**CALLE
PLANTA BAJA**

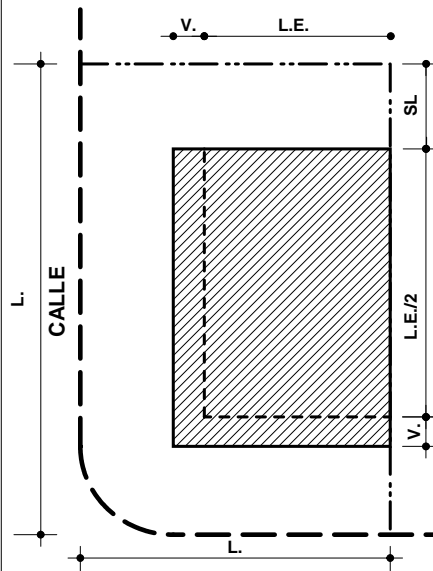

**CALLE
PLANTA ALTA**

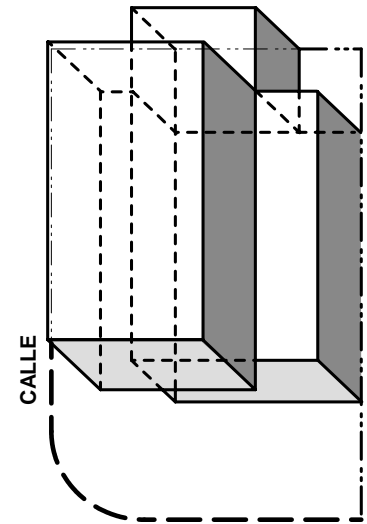

**CALLE
VOLUMEN**

- | | | | |
|----|------------------------------------|----|----------------------------------|
| Ⓛ | FRENTE DE LOTE VARIABLE | Ⓛ | APOYO LATERAL DE EDIFICACION |
| ⓁE | LONGITUD DE EDIFICACION VARIABLE | ⓁE | ALTURA DE EDIFICACION: 2 PLANTAS |
| ⓁJ | FAJA JARDIN FRONTAL VARIABLE | | |
| ⓁL | SEPARACION LATERAL: 3.00 m. MINIMO | | |
| Ⓛ | VOLADIZO FRONTAL HASTA 1.50 m. | | |

REGLAMENTO COMPLEMENTARIO A LA NORMATIVA URBANA

Aprobado con O.M. 4100/10 del 12 de mayo de 2010

LOTE EN ESQUINA

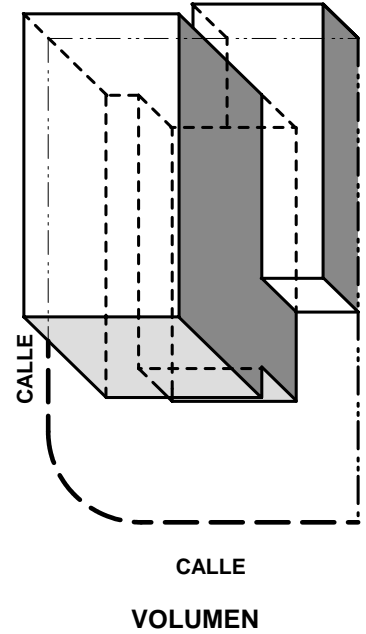
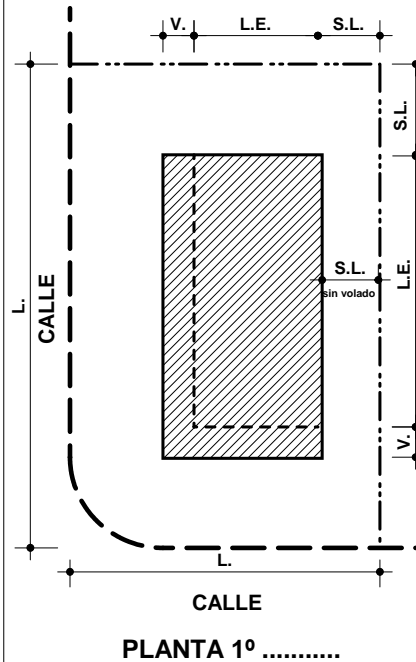
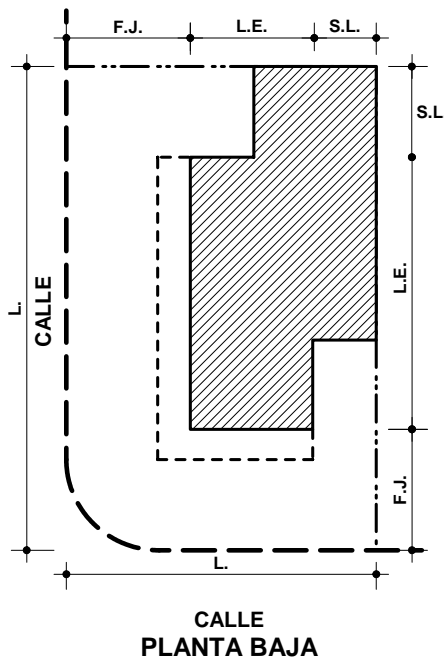

- | | |
|--|--------------------------------------|
| (L) FRENTE DE LOTE VARIABLE | (AL) APOYO LATERAL DE EDIFICACION |
| (LE) LONGITUD DE EDIFICACION VARIABLE | (AE) ALTURA DE EDIFICACION: VARIABLE |
| (FJ) FAJA JARDIN FRONTAL VARIABLE | |
| (SL) SEPARACION LATERAL VARIABLE INCLUIDO VOLADIZO | |
| (V) VOLADIZO FRONTAL HASTA 1.50 m. | |

LOTE EN ESQUINA

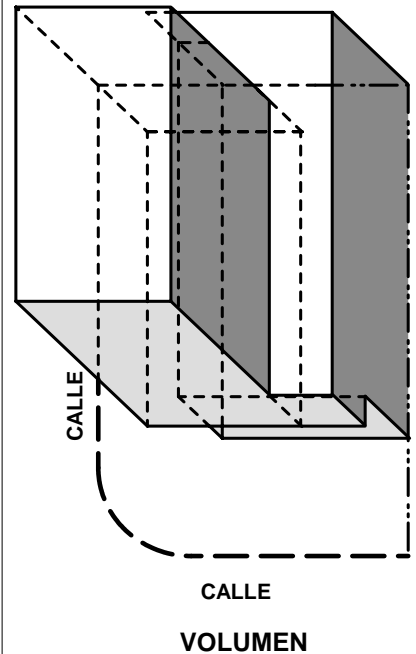
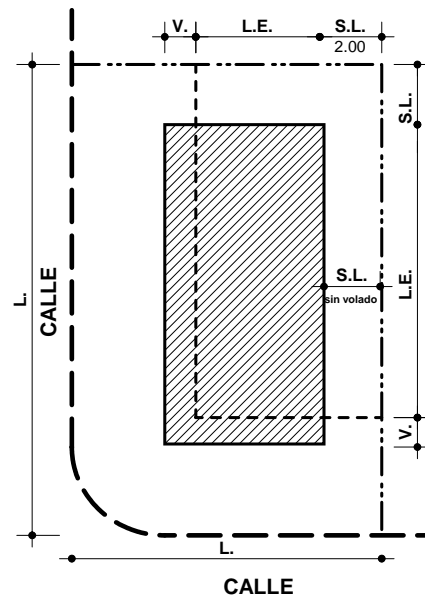
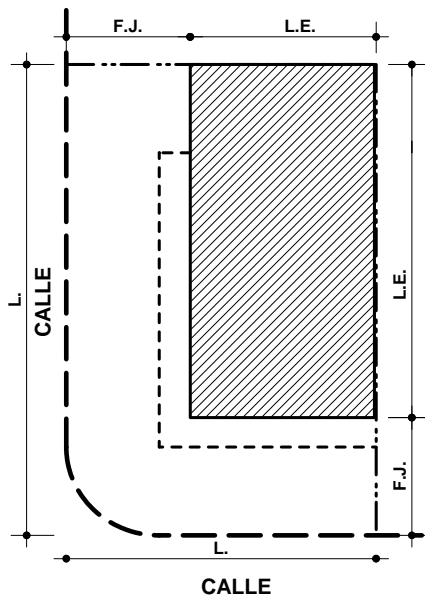

- | | |
|---|--------------------------------------|
| (L) FRENTE DE LOTE VARIABLE | (AL) APOYO LATERAL DE EDIFICACION |
| (LE) LONGITUD DE EDIFICACION VARIABLE | (AE) ALTURA DE EDIFICACION: VARIABLE |
| (FJ) FAJA JARDIN FRONTAL VARIABLE | |
| (SL) SEPARACION LATERAL: 2.00 m. y 2.00 m. MINIMO | |
| (V) VOLADIZO FRONTAL HASTA 1.50 m. | |

**ARTICULO 35°.- DETERMINACION DE ALTURAS:
PARA PREDIOS CON UN SOLO FRENTE Y FONDO MAYOR A 50.00 M.**

DOS UNIDADES DE EDIFICACION

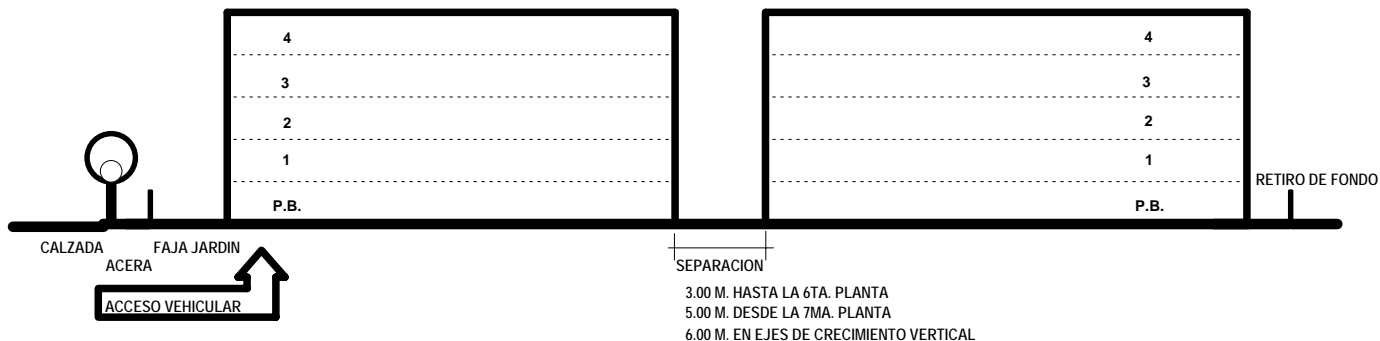

**ARTICULO 36°.- DETERMINACION DE ALTURAS:
PARA PREDIOS CON DOBLE FRENTE**

1. PREDIOS COLINDANTES A DOS VIAS PARALELAS DE DIFERENTE PERFIL

A. PREDIO CON FONDO MENOR A 50.00 M.

UNA UNIDAD DE EDIFICACION

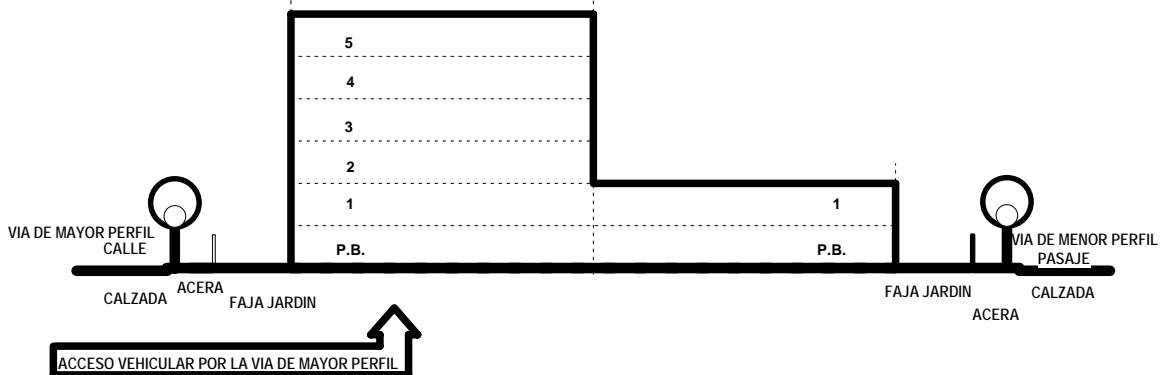

B. PREDIO CON FONDO MAYOR A 50.00 M.

DOS UNIDADES DE EDIFICACION

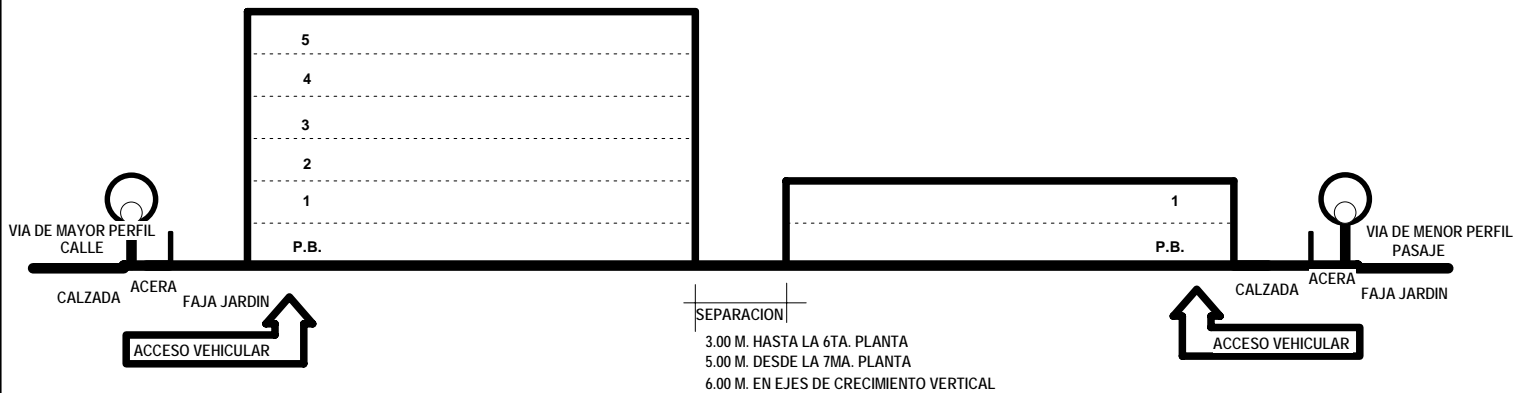

2. PREDIOS COLINDANTES A DOS O MAS VIAS TRANSVERSALES LOTES EN ESQUINA)

A. PREDIO CON FONDO MENOR A 50.00 M.

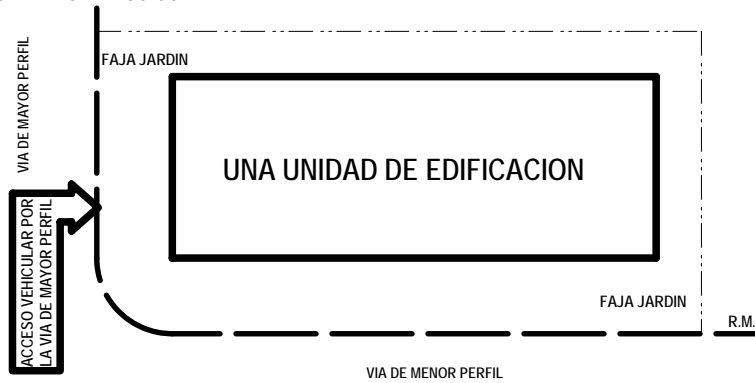

B. PREDIO CON FONDO MAYOR A 50.00 M.

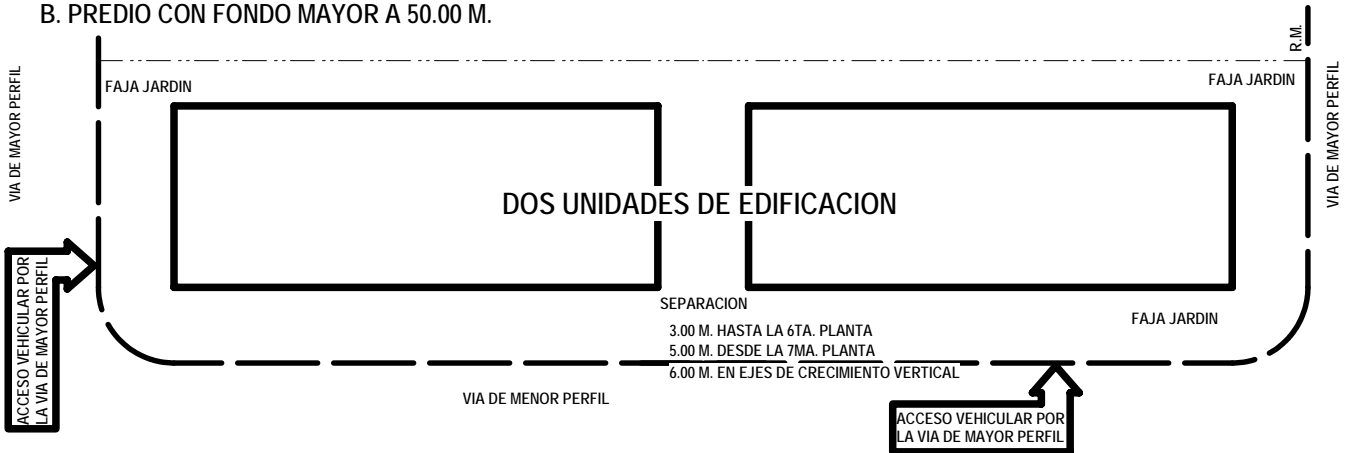

ARTICULO 38°.- DEFINICION DE PERFIL DE VIA EN ESPACIOS ABIERTOS

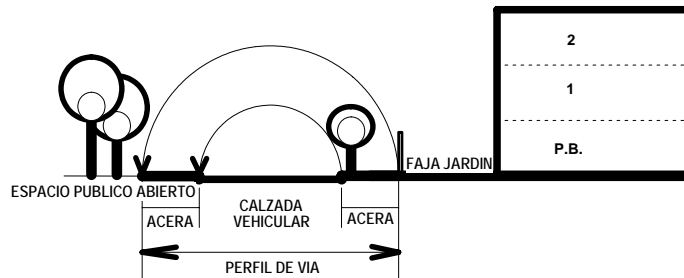

ARTICULO 40°.- DETERMINACION DE ALTURA MAXIMA DE EDIFICACION EN LOTE CON FRENTE Y CONTRAFRENTE DE DIMENSIONES DIFERENTES.

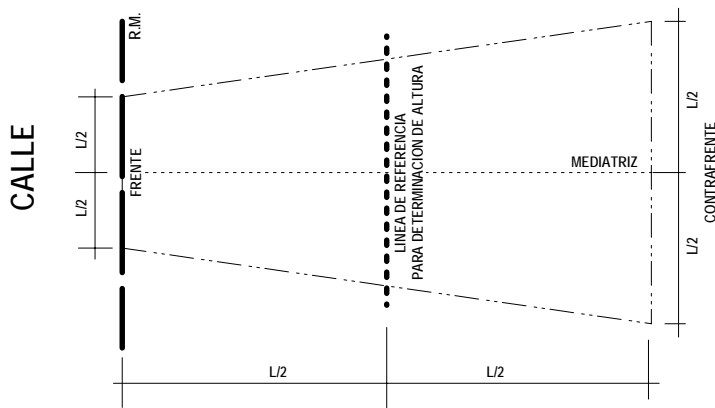

ARTICULO 41°.- COTA CERO

EN ACERAS CON PENDIENTE, CON CURVAS DE NIVEL PERPENDICULARES AL FRENTE DEL PREDIO

A.y B.

UNA UNIDAD DE EDIFICACION

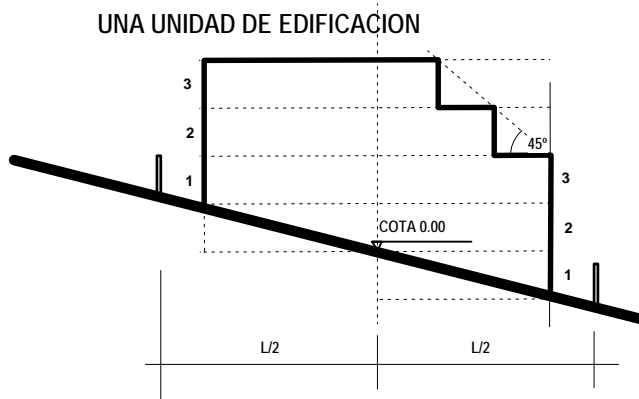

C.

DOS UNIDADES DE EDIFICACION

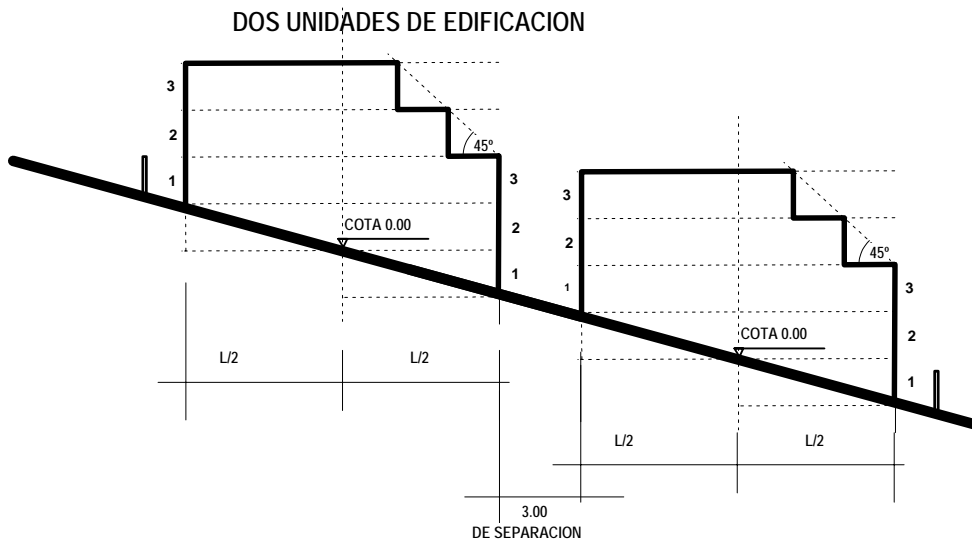

EN ACERAS CON PENDIENTE, CON CURVAS DE NIVEL PARALELAS AL FRENTE DEL PREDIO

A. PREDIO UBICADO EN LA PARTE SUPERIOR DE LA MANZANA

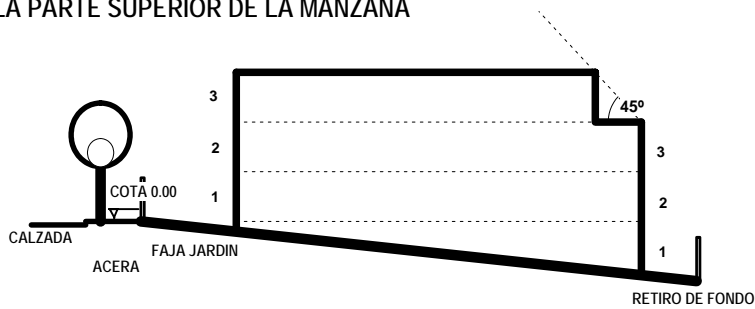

B. PREDIO UBICADO EN LA PARTE INFERIOR DE LA MANZANA

